

Triflex

Wspólne rozwiązanie.

Od eksperta w zakresie uszczelnień na bazie płynnych tworzyw sztucznych

Systemy do parkingów wielopoziomowych.



Rozwiązania Triflex do parkingów wielopoziomowych i garaży podziemnych

Wiele wyzwań. Jedno rozwiązanie.

Parkingi wielopoziomowe są narażone na silne obciążenia mechaniczne i chemiczne. Woda deszczowa i roztopowa, sól drogowa, paliwa i oleje dodatkowo naruszają nawierzchnie obciążone przez ruch pojazdów. Pochylnie, rampy spiralne, drogi dojazdowe oraz dylatacje i detale są szczególnie podatne na uszkodzenia. Wnikająca wilgoć, zanieczyszczenia oraz odrywający się beton mogą uszkadzać konstrukcję budowlaną i zagrażać bezpieczeństwu kierowców i pieszych. Systemy Triflex trwale uszczelniają parkingi wielopoziomowe i garaże podziemne oraz spełniają najwyższe wymagania w zakresie bezpieczeństwa, czystości i rentowności. Najwyższej jakości rozwiązania systemowe, przeszło 45 lat doświadczenia oraz kompetentny serwis – wszystko to czyni z firmy Triflex godnego zaufania partnera w zakresie najlepszej ochrony dla parkingów wielopoziomowych i garaży podziemnych.



Zalety systemów Triflex

Od nas. Dla Państwa. Same korzyści.

Trwała ochrona konstrukcji budowlanej przed wilgocią i zanieczyszczeniami.

Długotrwałe użytkowanie, mniejsza częstotliwość napraw i efektywny wzrost wartości.

Szybkoutwardzalne systemy płynnych tworzyw sztucznych.

Szybkie wykonanie, krótkie przerwy w eksploatacji, wysoka rentowność.

Wysoka elastyczność, dynamiczne zabezpieczenie pęknięć, doskonałe związanie warstw.

Długotrwała funkcjonalność, a tym samym wysoka niezawodność.

Możliwość obróbki nawet w niskich temperaturach do 0 °C.

Pewność w zakresie planowania i obróbki w każdych warunkach pogodowych i o każdej porze roku.

Niezawodne pod każdym względem.



Absolutna wszechstronność.

Triflex oferuje optymalne i długotrwałe rozwiązanie dla wszelkich możliwych wyzwań: nowego budownictwa i renowacji; górnych i środkowych kondygnacji parkingu wielopoziomowego oraz garaży podziemnych; uszczelniania pochylni, ramp spiralnych, dróg dojazdowych, dylatacji, pęknięć i trudnych detali.



Najwyższa trwałość.

Produkty Triflex uzyskały certyfikaty w najwyższych kategoriach jakościowych i sprawdziły się nie tylko w licznych testach, lecz także przez wiele lat praktycznego zastosowania. Przewidywany okres użytkowania uszczelnienia zg. z ETAG 005 wynosi 25 lat.



Maksymalna szczelność w każdym detalu.

Krawędzie, połączenia i krawężniki: właśnie takie skomplikowane detale stanowią największą siłę rozwiązań Triflex. Zbrojenie włókniną w połączeniu z elastycznym płynnym tworzywem sztucznym zapewnia bezszwowe i bezspoinowe uszczelnienie.

Zbrojone włókniną uszczelnienie detali, dylatacji i powierzchni.

Trwałe uszczelnienie, a tym samym bezpieczeństwo w strefach szczególnie narażonych na obciążenia.

Całopowierzchniowa przyczepność do wielu rodzajów podłoża.

Ekonomiczna renowacja starych uszczelnień i powłok, bez wysokich kosztów ich usuwania.

Powierzchnie o właściwościach antypoślizgowych.

Dla wyższego bezpieczeństwa na pochylniach, rampach spiralnych i strefach ruchu pieszego.

Różnorodne wersje kolorystyczne.

Liczne możliwości kształtowania powierzchni dla łatwiejszej, pewniejszej orientacji.

Kontrolowane.
Certyfikowane.
Sprawdzone.
Trwale.

JAKOŚĆ
TRIFLEX

Najwyższe bezpieczeństwo. Najwyższa zgodność.

Z systemami uszczelniającymi i powłokowymi Triflex do górnych i środkowych kondygnacji parkingów wielopoziomowych oraz garaży podziemnych są Państwo zawsze na wygranej pozycji. Stała wewnętrzna i zewnętrzna kontrola jakości produkcji oraz dokładne testy przed wprowadzeniem na rynek są dla nas czymś oczywistym.

- Sklasyfikowane jako systemy ochronne do nawierzchni w klasach OS 8, OS 11 a/b, OS 10 oraz OS 13.
- Certyfikowane bezpieczeństwo potwierdzone przez Ogólne Świadczenie Kontroli Nadzoru Budowlanego (abP).
- Nieustanny rozwój i optymalizacja systemów.
- Bezpieczeństwo w każdym detalu.



Górne kondygnacje parkingów



Ochrona
przed obciążeniami mechanicznymi; odporność na promieniowanie UV i działanie czynników atmosferycznych.



Wysoka wytrzymałość na zużycie
zapewnia długotrwałą ochronę substancji budowlanej.



Odporność na wysoką temperaturę
Możliwość zastosowania jako uszczelnienie pod asfaltem lanym.

Kondygnacje środkowe i podziemne garaży wielopoziomowych



Gładkie, czyste powierzchnie
Odporność na działanie substancji chemicznych, ochrona przed zanieczyszczeniem paliwami i olejami.



Zintegrowane z systemem uszczelnienia detali
na krawędziach, połączeniach i krawężnikach.



Kolorystyczne kształtowanie nawierzchni
dla łatwiejszej orientacji.

Pochylnie, rampy spiralne i drogi dojazdowe



Szybka renowacja
umożliwia krótkie przerwy w eksploatacji.



Całopowierzchniowe zbrojenie włókniną
do uszczelnień parkingów wielopoziomowych, ramp i dróg dojazdowych.



Bezspoinowe zabezpieczenie dylatacji, pęknięć i łączeń.



Elementy grzejne
zapewniające ochronę dróg dojazdowych przed śniegiem i oblodzeniem.

System uszczelniający do górnych poziomów parkingowych (OS 10)

Triflex ProPark

+ Ochrona przeciwpożarowa.

„Trudno zapalny” wg palności C_{fl-s1} zg. z normą DIN EN 13501-1.

+ Certyfikowane bezpieczeństwo.

Ogólne Świadectwo Kontroli Nadzoru Budowlanego w klasie OS 10 wg Listy Norm Budowlanych A część 2, nr 2.24 lub przepisu administracyjnego – Techniczne przepisy budowlane (VV TB), rozdział C 3.12.



Zalety

- + Podwyższone właściwości w zakresie dynamicznego zabezpieczenia pęknięć, klasa 4.2 (-20 °C)
- + Wytrzymała na przesuw i ścinanie struktura
- + Całopowierzchniowa przyczepność zapobiegająca migracji bocznej wody
- + Odporność na działanie substancji chemicznych, czynników atmosferycznych i soli drogowej
- + Wysoka wytrzymałość na zużycie (kontrola na ponad 8 mln przejazdów)
- + Możliwość stosowania na podłożach asfaltowych
- + Możliwość różnorodnego kształtowania powierzchni

Możliwości zastosowań

- + Górne kondygnacje parkingów wielopoziomowych
- + Pochylnie, rampy spiralne, drogi dojazdowe
- + Powierzchnie nad pomieszczeniami mieszkalnymi i użytkowymi, np. w supermarketach

Długotrwała ochrona o najwyższej wytrzymałości.

Produkt przeznaczony specjalnie do górnych kondygnacji parkingowych, które ze względu na odsłonięte położenie są szczególnie silnie narażone na czynniki atmosferyczne, wahania temperatur, bezpośrednie promieniowanie słoneczne, a także działanie soli drogowej, paliw i olejów. Ten system uszczelniający o wysokiej wytrzymałości mechanicznej jest odporny na promieniowanie UV, wpływ czynników atmosferycznych i substancje chemiczne, zapewniając długotrwałe zabezpieczenie nawierzchni – także na intensywnie użytkowanych elementach konstrukcyjnych, np. pochylniach.

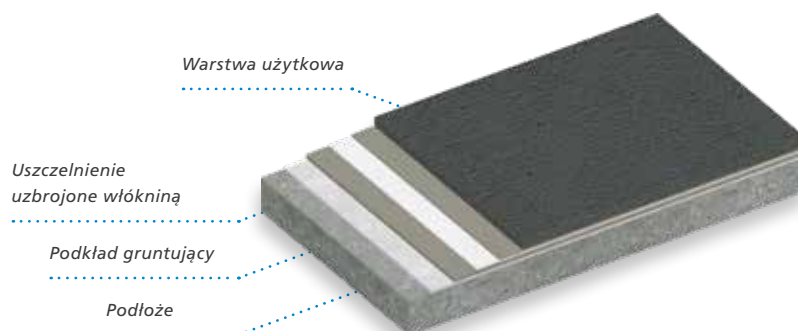

Budowa systemu
Triflex ProPark, wariant 2

Ogrzewane powierzchnie

Triflex HeatTec

Śnieg, zamarzająca woda deszczowa lub grad mogą sprawić, że pochylnie, rampy spiralne i drogi dojazdowe zmieniają się w niebezpieczne ślizgawki. Triflex opracował rozwiązanie, które zapewnia nieustanne bezpieczeństwo pieszych i pojazdów, a przy tym jest wysoce ekonomiczne: dzięki połączeniu płynnych tworzyw sztucznych Triflex i laminatu grzejnego Triflex HeatTec, nawierzchnie są stale ogrzewane i chronione przed uszkodzeniami i wilgocią. Rezultat: całorocznie nieoblodzone i dzięki temu bezpieczne pochylnie, rampy spiralne i drogi dojazdowe.



Zalety systemu

- + Wysoka odporność na obciążenia mechaniczne
- + Niewielka wysokość (ok. 10 mm)
- + Warstwa grzejna umiejscowiona blisko powierzchni
- + Równomierne rozprowadzenie ciepła
- + Ograniczony czas ogrzewania i niższe zużycie prądu dzięki automatycznemu sterowaniu
- + Eliminacja uszkodzeń związanych z przemarzaniem
- + Brak konieczności odśnieżania i posypywania oraz stosowania soli drogowej

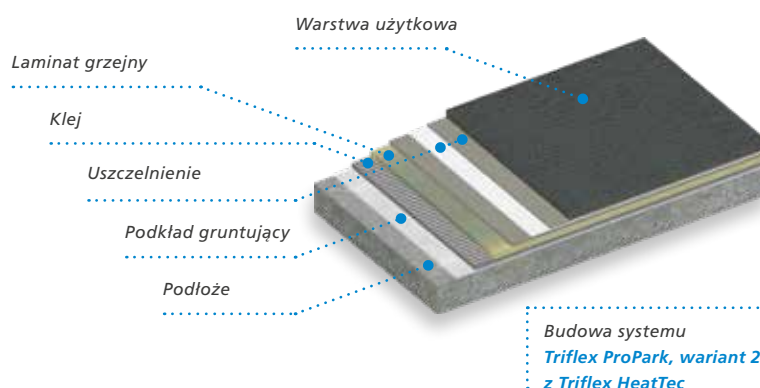

System powłokowy do parkingów wielopoziomowych (OS 11 a/b)

Triflex ProDeck

Triflex ProDeck jest przeznaczony do powierzchni o szczególnie wysokich obciążeniach mechanicznych. Dzięki innowacyjnemu zbrojeniu specjalnemu siły poprzeczne i ścinające są kierowane na powierzchnię. System niemal się nie zużywa, wykazuje wysoką odporność mechaniczną i jest łatwy w czyszczeniu.

- + Ochrona przeciwpożarowa.**
„Trudno zapalny” wg palności C_{fl-s1}
zg. z normą DIN EN 13501-1.
- + Certyfikowane bezpieczeństwo.**
System ochrony do nawierzchni OS 11 a/b
zgodny z wytycznymi DAfStb Rili SIB 2001.

Zalety

- + Zintegrowane z systemem rozwiązania do detali
- + Szybkie utwardzanie, krótkie przerwy w eksploatacji
- + Dynamiczne zabezpieczanie pęknięć za pomocą specjalnego zbrojenia Triflex ProMesh
- + Silne właściwości antypoślizgowe
- + Niski ciężar powierzchniowy, wynoszący poniżej 10 kg/m²
- + Przejezdność po ok. 3 godz.

Skuteczne rozwiązanie.

Produkt opracowany specjalnie do powierzchni narażonych na intensywny ruch pojazdów i silne obciążenia mechaniczne. Ten grubowarstwowy system posiada długotrwałą odporność na silne obciążenia i wyraźnie zmniejsza częstotliwość napraw.

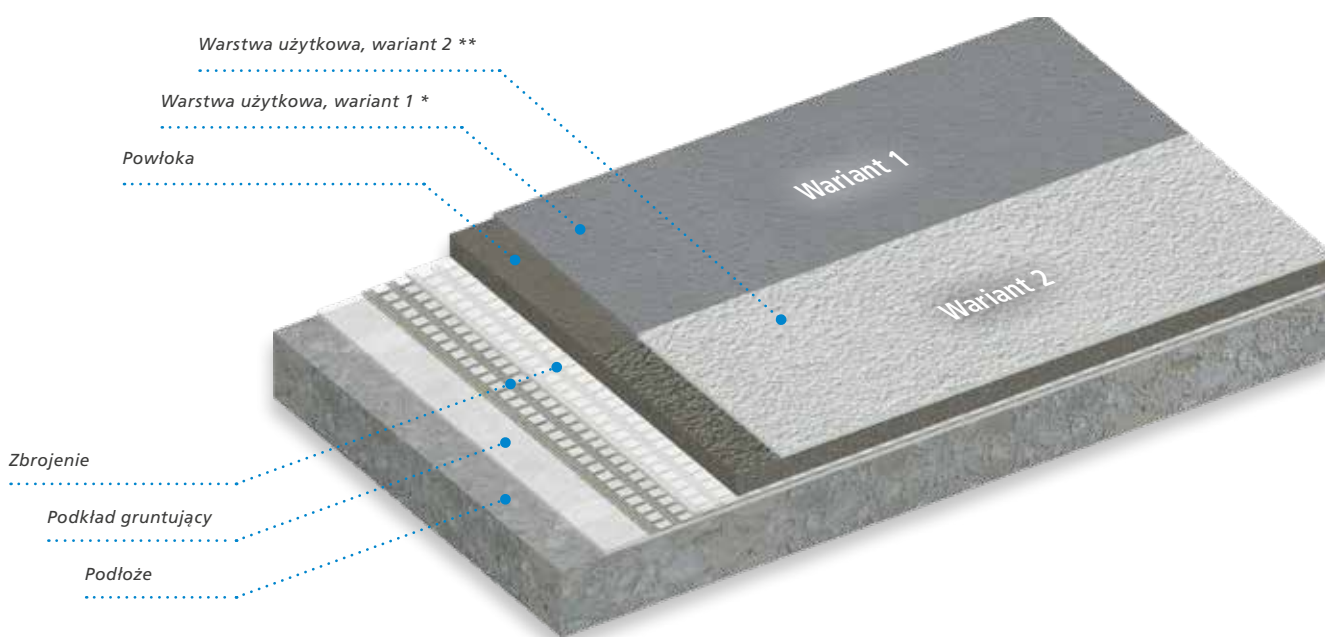

* posypka piaskiem kwarcowym 0,7–1,2 mm
Triflex Cryl Finish 209 jako nawierzchniowa powłoka utrwalająca

** posypka drobna twardziarnista
Triflex Cryl Finish 209 jako nawierzchniowa powłoka utrwalająca

Budowa systemu
Triflex ProDeck OS 11b,
Wariant 1 + 2

System powłokowy do
górných kondygnacji parkingowych
Triflex ProDeck (OS 11a)



Możliwości zastosowań

- + Górne kondygnacje parkingowe



System powłokowy do
środkowych kondygnacji parkingowych
Triflex ProDeck (OS 11b)



Możliwości zastosowań

- + Kondygnacje środkowe i podziemne garaży
- + Pochylnie i rampy spiralne



Rozwiązania do zamkniętych poziomów wewnętrznych i garaży podziemnych

Doskonała powłoka na wszystkich kondygnacjach.

Woda roztopowa naniesiona przez pojazdy, sól drogowa, benzyna i oleje uszkadzają nawierzchnię, a tym samym zagrażają substancji budowlanej zamkniętych obszarów parkingów wielopoziomowych.

Wodoszczelne systemy powłokowe Triflex to rozwiązanie zarówno rentowne, jak i niezawodne w każdym detalu.

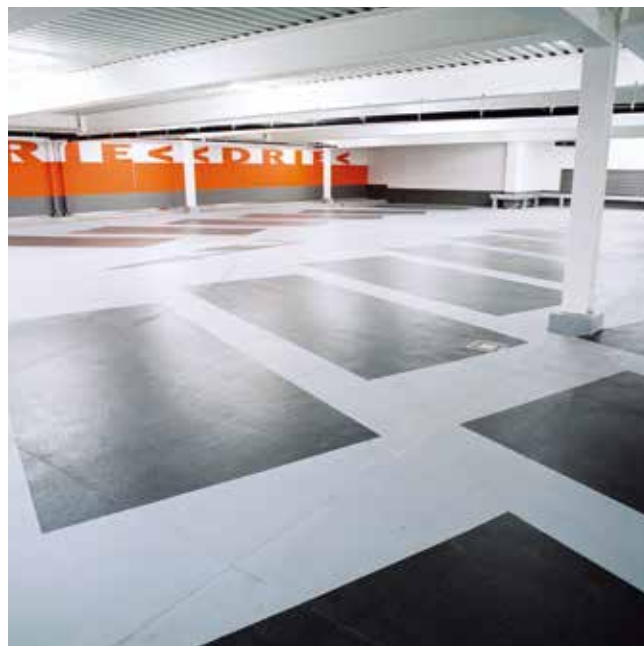

Triflex CPS-I+



- + **Ochrona przeciwpożarowa.**
„Trudno zapalny” wg palności B_{fl}-s1
zg. z normą DIN EN 13501-1.

Zalety systemu

- + Zintegrowane z systemem rozwiązania do detali
- + Bezpieczne, bezspoinowe uszczelnienie połączeń i dylatacji
- + Wysoka elastyczność i zabezpieczenie pęknięć

- + **Certyfikowane bezpieczeństwo.**
System ochrony do nawierzchni OS 11b
zg. z DAfStb Rili SIB 2001 w zgodności z normą
DIN EN 1504-2 / DIN V 18026.

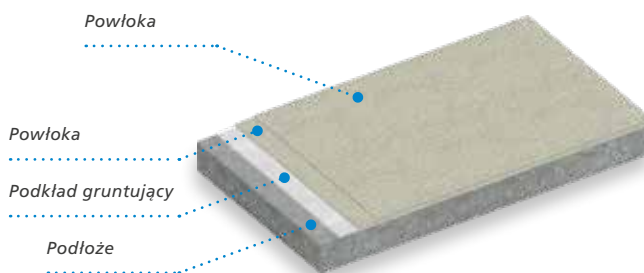

Budowa systemu
Triflex CPS-I+

System uszczelniający pod asfalt lany

Szybki i odporny na wysoką temperaturę

Pokrycia z asfaltu lanego jako warstwa użytkowa w parkingach wielokondygnacyjnych i garażach podziemnych stawiają wysokie wymagania w zakresie uszczelnienia. Triflex AWS to zbrojony włókniną, odporny na wysoką temperaturę system, który charakteryzuje się wyjątkowo krótkim czasem utwardzania, co pozwala zaoszczędzić czas i pieniądze. Łatwo i niezawodnie uszczelnione zostają nawet skomplikowane detale, takie jak dwuteowniki i zaokrąglone krawężniki.



Triflex AWS



- + Ochrona przeciwpożarowa.**
„Trudno zapalny” wg palności Cfl-s1
zg. z normą DIN EN 13501-1.
- + Certyfikowane bezpieczeństwo.**
Ogólne Świadectwo Kontroli Nadzoru Budowlanego
w klasie OS 10 wg Listy Norm Budowlanych A część 2,
nr 2.24 lub przepisu administracyjnego – Techniczne
przepisy budowlane (VV TB), rozdział C 3.12.

Zalety systemu

- +** Odporny na obciążenie wysoką temperaturą asfaltu lanego (do +250 °C)
- +** Wysoka rentowność dzięki szybkiej aplikacji i obróbce
- +** Odporny na ogień lotny i promieniowanie ciepłe zgodnie z DIN 4102
- +** Sprawdzona odporność na przesuw i rozerwanie zgodnie ze standardem TL/TP BEL-B 3
- +** Kolorystyczne wykończenie dzięki powłoce utrwalającej i różnym wypełnieniom

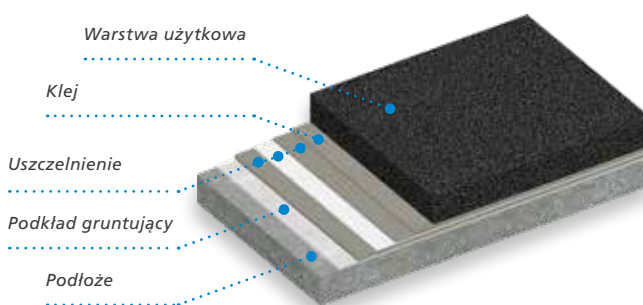

Budowa systemu
Triflex AWS

System powłokowy do parkingów wielopoziomowych

Wiele przejazdów, zero problemów.

Triflex DeckFloor to wodoszczelny system grubowarstwowy ze statycznym zabezpieczeniem pęknięć.

System wykazuje wysoką odporność na obciążenia mechaniczne i został opracowany specjalnie na potrzeby intensywnie użytkowanych kondygnacji środkowych garaży o naturalnej wentylacji.



Triflex DeckFloor



Zalety systemu

- + System grubowarstwowy o wysokiej wytrzymałości na zużycie
- + Krótki czas utwardzania, wysoka rentowność
- + Statyczne zabezpieczenie pęknięć (0,1 mm przy -10 °C)

- + **Ochrona przeciwpożarowa.**
„Trudno zapalny” wg palności B_{fl}-s1 zg. z normą DIN EN 13501-1.

- + **Certyfikowane bezpieczeństwo.**
System ochronny do nawierzchni OS 13 i OS 8 zg. z wytycznymi DAfStb Rili SIB 2001.

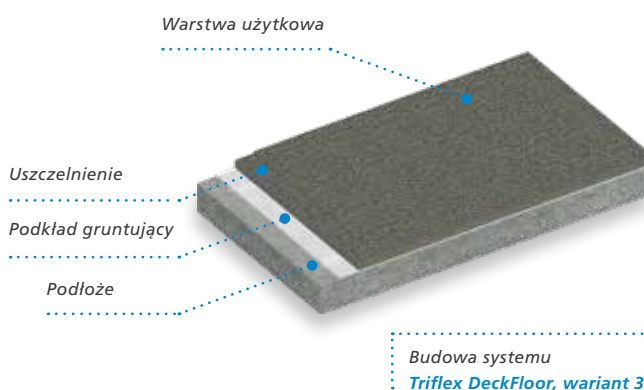

System powłokowy do
środkowych kondygnacji parkingowych

Cienkowarstwowy i skuteczny.

Triflex DeckCoat to szybkie i skuteczne rozwiązanie dla powierzchni parkingów wielopoziomowych i miejsc postojowych o małym natężeniu ruchu. Cienkowarstwowy system oferuje prostą ochronę z możliwością wykończenia kolorystycznego i zwiększa antypoślizgowość.



Triflex DeckCoat



Zalety systemu

- + System cienkowarstwowy o właściwościach antypoślizgowych
 - + Łatwe czyszczenie
 - + Możliwość kolorystycznego dostosowania nawierzchni dla łatwiejszej orientacji
-
- + **Ochrona przeciwpożarowa.**
„Trudno zapalny” wg palności C_{fl-s1} zg. z normą DIN EN 13501-1.
 - + **Certyfikowane bezpieczeństwo.**
System ochronny do nawierzchni OS 8 zg. z wytycznymi DAfStb Rili SIB 2001, uzupełnienie z 2005 r.

Powłoka utrwalająca

Powłoka

Podkład gruntujący

Podłoże

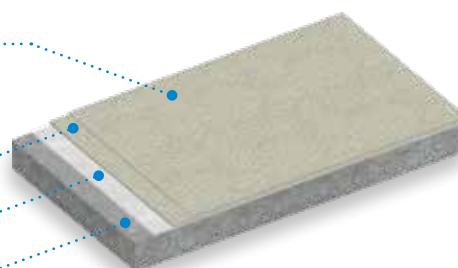

Budowa systemu
Triflex DeckCoat

Powlekanie pochylni, ramp spiralnych, dróg dojazdowych

Maksymalna ochrona. Minimalne przerwy w eksploatacji.

Pochylnie, rampy spiralne i drogi dojazdowe są najsilniej obciążanymi strefami parkingów wielopoziomowych. W przypadku renowacji szczególnie istotne są jak najkrótsze przerwy w eksploatacji, pozwalające zminimalizować ograniczenie użyteczności nawierzchni. Triflex oferuje systemowe rozwiązania o wysokiej odporności mechanicznej, spełniające wysokie wymagania związane z tymi szczególnie intensywnie użytkowanymi powierzchniami. Dzięki szybkiemu utwardzaniu powłoki, parking wielopoziomowy może być ponownie użytkowany po zaledwie kilku godzinach.



Systemy dla pochylni, ramp spiralnych i dróg dojazdowych.



Zalety systemu

- + Wysoka rentowność dzięki krótkim przerwom w eksploatacji
- + Bezpieczeństwo potwierdzone przez Ogólne Świadczenie Kontroli Nadzoru Budowlanego (abP) i klasy ochrony nawierzchni OS
- + Wysoka odporność mechaniczna
- + Całopowierzchniowa przyczepność zapobiega migracji bocznej wody
- + Brak dylatacji i mostkowanie rys
- + Łatwość konserwacji i napraw

Powłoka utrwalająca

Warstwa użytkowa

Uszczelnienie

Podkład gruntujący

Podłoże

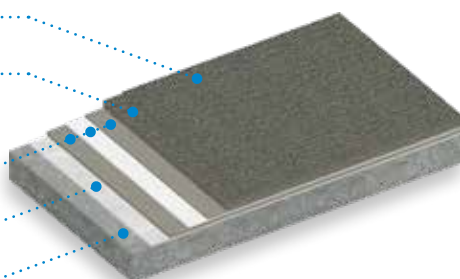

Budowa systemu
Triflex ProPark, wariant 3

Warstwa użytkowa

Powłoka

Zbrojenie

Podkład gruntujący

Podłoże

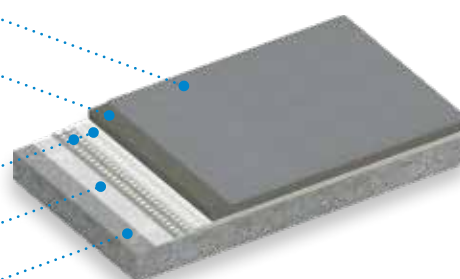

Budowa systemu
Triflex ProDeck OS 11a, wariant 1

Rozwiązania do dylatacji

Elastyczne uszczelnienie dylatacji.

Dylatacje absorbują ruchy wynikające z osiadań, naprężeń i przesunięć konstrukcji budowlanej. Tylko w przypadku niezawodnego uszczelnienia dylatacji, uszczelnienie lub powłoka stosowana w parkingu wielopoziomowym może długotrwale chronić podłoże betonowe. Rozwiązania Triflex elastycznie dostosowują się do warunków budowlanych w obrębie dylatacji i bezspoinowo uszczelniają nawet skomplikowane konstrukcje. Pozwala to na bezproblemowe zabezpieczenie różnic wysokości. Oprócz własnych systemów, we współpracy ze znanymi producentami profili, jak np. Buchberger i Migua, Triflex oferuje również dodatkowe rozwiązania przystosowane do ruchu pojazdów ciężarowych.

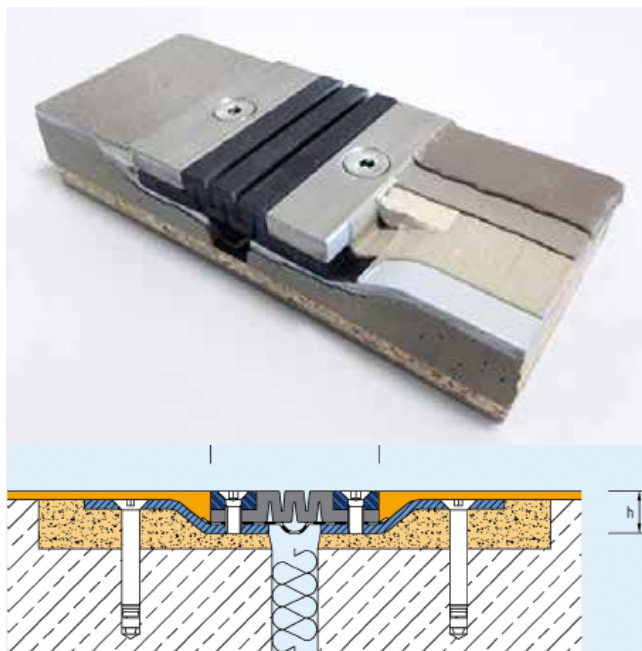

Dylatacja Buchberger

Odwodnienie

Sprawdzone połączenie zabezpiecza przed wilgocią.

Wilgoć i korozjotwórcze sole drogowe mogą trwale uszkadzać konstrukcję budowlaną parkingów wielopoziomowych. Dlatego też Triflex, we współpracy z przedsiębiorstwem ACO, opracował skuteczne rozwiązanie odwadniające: Odpływy i rynny parkingów wielopoziomowych ACO, szczelnie włączone do powierzchni za pomocą systemów Triflex, skutecznie odprowadzają wodę z powierzchni.



Rozwiązanie do połączeń opracowane przez Triflex i ACO w niezawodny sposób łączy powierzchnie i detale instalacji odpływowej.

Częściowy system uszczelniający (OS 10)

Dynamicznie zabezpiecza pęknięcia. Niezawodnie pozostawia zwiężłą powierzchnię.

Obciążenie żelbetonu na parkingu wielopoziomowym jest wyjątkowo duże. Ruch kołowy po konstrukcji żelbetowej garażu, generuje obciążenia dynamiczne w efekcie może doprowadzić do uszkodzeń w obszarze dylatacji co może doprowadzić do braku szczelności. Następnym ważnym czynnikiem powodującym powstawanie pęknięć są zmiany termiczne. Masa uszczelniająca do pęknięć Triflex niezawodnie uszczelnia przede wszystkim częściowe pęknięcia, dylatacje, przerwy robocze lub obszary zagrożone pęknięciami, zapewniając tym samym trwałe uszczelnienie o wysokiej odporności mechanicznej.

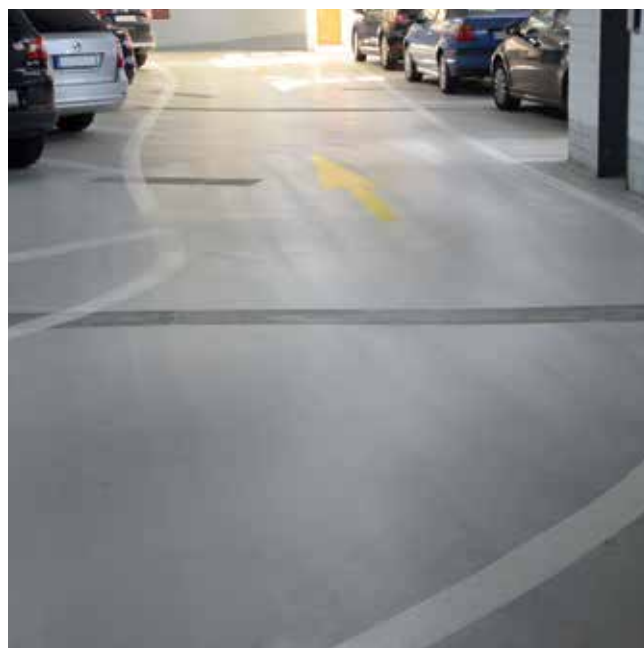

Masa uszczelniająca do pęknięć Triflex



- + Ochrona przeciwpożarowa.**
„Trudno zapalny” wg palności B_{fl}-s1
zg. z normą DIN EN 13501-1.
- + Certyfikowane bezpieczeństwo.**
Ogólne Świadectwo Kontroli Nadzoru Budowlanego w klasie OS 10 wg Listy Norm Budowlanych A część 2, nr 2.24 lub przepisu administracyjnego – Techniczne przepisy budowlane (VV TB), rozdział C 3.12.

Zalety systemu

- +** Najwyższa klasa zabezpieczenia pęknięć według OS 10 ze zwiększonym dynamicznym zabezpieczaniem pęknięć klasy 4.2 (-20 °C)
- +** Najwyższa wytrzymałość na ścieranie (kontrola na ponad 8 mln cykli przejazdów w wariantach 1 i 2)
- +** Przejedność już po 3 godzinach
- +** System odporny na ścinanie -ruch kołowy
- +** 3 warianty powierzchni

Warstwa użytkowa, wariant 1

Warstwa użytkowa, wariant 2

Uszczelnienie

Podkład gruntujący

Podłoże

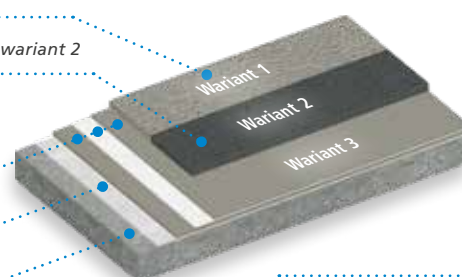

Budowa systemu
Masa uszczelniająca
do pęknięć Triflex

Rozwiązania do konserwacji

Szybka renowacja. Trwała naprawa.

Uszkodzenia betonu, koleiny i wyboje negatywnie wpływają na bezpieczeństwo i estetykę parkingu wielopoziomowego. Triflex posiada w swoim asortymencie produkty do szybkiej renowacji nawierzchni betonowych i asfaltowych, które umożliwiają trwałą naprawę, a ze względu na bardzo krótki czas utwardzania pozwalają na obciążenie nawierzchni ruchem jezdnym już po 30 minutach:

Triflex Concrete Repro 3K i **Triflex Asphalt Repro 3K**.



Zalety systemu

- + Uniwersalne zastosowanie
- + Długoterminowa trwałość
- + Odporny na uszkodzenia mechaniczne i zużycie
- + Obciążenie ruchem kołowym po 30 minutach

Produkty uzupełniające

- + Triflex Concrete Repro 3K
- + Triflex Asphalt Repro 3K



Rozwiązania do czyszczenia

Łatwe czyszczenie. Długotrwała pielęgnacja.

Parking wielopoziomowy to wizytówka Państwa obiektu. W celu uzyskania czystego, estetycznego wyglądu i utrzymania wartości parkingu wielopoziomowego niezbędne jest regularne czyszczenie poziomów parkingowych. Do skutecznego i wydajnego czyszczenia zalecamy stosować produkty naszego partnera, firmy Kärcher. Pod adresem <https://www.kaercher.com/pl/> znajdą Państwo wygodne rozwiązania do czyszczenia powierzchni różnej wielkości.





Kompetencja Triflex

Jako producent i bezpośredni dystrybutor płynnych tworzyw sztucznych do dachów, balkonów, parkingów wielopoziomowych i innych zastosowań możemy pochwalić się ponad 45-letnim doświadczeniem, które pozwala nam na realizację indywidualnych rozwiązań. Dbamy o płynne współdziałanie wszystkich elementów procesu: wykonawców, projektantów, naszego zespołu oraz systemów. Stawiamy na sprawny i bezpośredni kontakt, wszystko załatwiamy osobiście, w nieskomplikowany sposób. Witamy w rodzinie Triflex.



Szkolenia Triflex

Naszą wiedzę dzielimy się i współpracujemy bezpośrednio, z certyfikowanymi firmami wykonawczymi: szkolimy i doradzamy przed, w trakcie i po zakończeniu realizacji projektu. Gwarantuje to możliwie najlepsze zastosowanie, optymalne rozwiązania i długotrwałe zadowolenie klienta.

WIĘCEJ NIŻ
SYSTEMY DO
PARKINGÓW
WIELOPOZIO-
MOWYCH.



Jakość Triflex

- Certyfikowane bezpieczeństwo potwierdzone przez Ogólne Świadczenie Kontroli Nadzoru Budowlanego (abP)
- Rozwiązania odpowiednie do wymogów zg. z klasyfikacją systemów ochronnych do nawierzchni
- Gwarancja na systemy Triflex
- Stała wewnętrzna i zewnętrzna kontrola jakości produkcji oraz rozwój i optymalizacja wyrobów



Serwis Triflex

Jako producent i bezpośredni dystrybutor możemy więcej: od początku do końca wspomagamy i nadzorujemy Państwa projekt poprzez wyspecjalizowanych doradców i techników. Doradzamy w początkowym etapie rozmów i analizy ofert, dostarczamy produkty wprost na plac budowy i wspieramy Państwa na etapie wykonawstwa, dbając o długofalowe powodzenie projektu.

Systemy do parkingów wielopoziomowych

Obiekty referencyjne.



- Lotnisko, Düsseldorf**
- Wielkość obiektu: poziom górny 4300 m²; rampa spiralna ok. 200 m²
 - System: Triflex ProPark, wariant 2
 - Data oddania: 2011



- Ebenhalde, Tübingen**
- Wielkość obiektu: poziom górny 4800 m²
 - System: Triflex ProPark, wariant 2
 - Data oddania: 2012



- Garaż podziemny ratusza, Aalen**
- Wielkość obiektu: rampa parkingu wielopoziomowego 245 m²
 - System: Triflex HeatTec z Triflex ProPark, wariant 2
 - Data oddania: 2016



- Parking wielopoziomowy, Salzgitter**
- Wielkość obiektu: poziom górny 1 100 m²
 - System: Triflex ProPark, wariant 2
 - Data oddania: 2016



- Parking wielopoziomowy ratusza, Kaufbeuren**
- Wielkość obiektu: 3 500 m²
 - System: Triflex ProPark, wariant 2
 - Data oddania: 2017



- Garaż podziemny, Moosburg**
- Wielkość obiektu: 1 160 m²
 - System: Triflex ProPark, wariant 2 i 3
 - Data oddania: 2013

Systemy do parkingów wielopoziomowych w skrócie.

Wymagania	Systemy do górnych poziomów parkingowych			Systemy do wewnętrznych poziomów parkingowych						Systemy i produkty uzupełniające				
	Triflex ProPark	Triflex AWS	Triflex ProDeck (11a)	Triflex ProDeck (11b)	Triflex DeckFloor	Triflex DeckCoat	Triflex CPS-I+	Triflex CPS-C+	Triflex HeatTec	Bandaż na pęknięcia	Triflex ProJoint	Triflex DMS	Triflex Asphalt/Concrete Repro 3K	
Górne kondygnacje parkingowe	●	●	●							●			●	
Wjazdy i wyjazdy	●	●	●	○	●					●			●	
Pochylnie i rampy spiralne	●	●	○	○	●					●			●	
Otwarte kondygnacje wewnętrzne	●	●		●	●	●	○			●			●	
Zamknięte kondygnacje wewnętrzne	○	○		○	○	○	●	●		●			○	
Garáže podziemne	○	○		○	○	○	●	●		●			○	
Dylatacje i przerwy robocze	●	●	●	●	●	●	●						○	
Podgrzewane rampy									●					
Dylatacje narażone na wysokie obciążenia mechaniczne											●			
Oznakowania parkingów wielopoziomowych												●		
Funkcja	Uszczelnienie	Uszczelnienie	Powłoka	Powłoka	Powłoka	Powłoka	Powłoka	Powłoka	Podgrzewanie	Uszczelnienie	Uszczelnienie	Oznakowanie	Naprawa	
Materiał	PMMA	PMMA + Gussasphalt	PMMA	PMMA	PMMA	PMMA	EP/PUR	EP	–	PMMA	PMMA	PMMA	PMMA	
Zabezpieczenie pęknięć	wysokie	wysokie	średnie	średnie	małe	brak	średnie	brak	–	wysokie	wysokie	brak	brak	
Świadectwa kontroli (wybór)*	OS 10	Sprawozdanie z kontroli	OS 11a	OS 11b	OS 8/OS 13	OS 8	OS 11b	OS 8	Sprawozdanie z kontroli**	OS 10	Sprawozdanie z kontroli	Sprawozdanie z kontroli	–	

● Odpowiedzi

○ Produkt do rozwiązań specjalnych

*dalsze informacje zawarto w opisach systemów

**w połączeniu z Triflex ProPark

Triflex

Wspólne rozwiązanie.

International

Triflex GmbH & Co. KG
Karlstrasse 59
32423 Minden | Niemcy
Fon +49 571 38780-708
international@triflex.com
www.triflex.com

Polska

Follmann Chemia Polska sp. z o.o.
ul. Stanisława Wyspiańskiego 43
60-751 Poznań
Fon +48 22 835 91 51
info@triflex.pl
www.triflex.pl

