

Système de revêtement pour parkings à étages (OS 8)

Triflex DeckFloor Variante 1

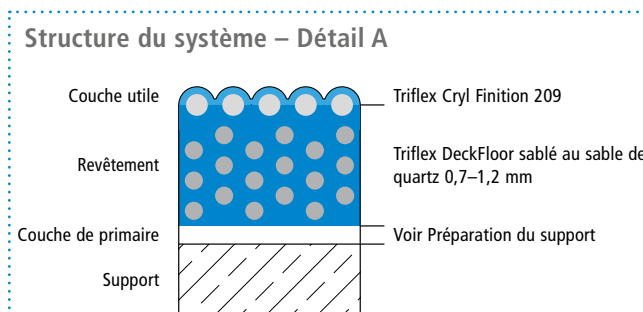

Schémas du système

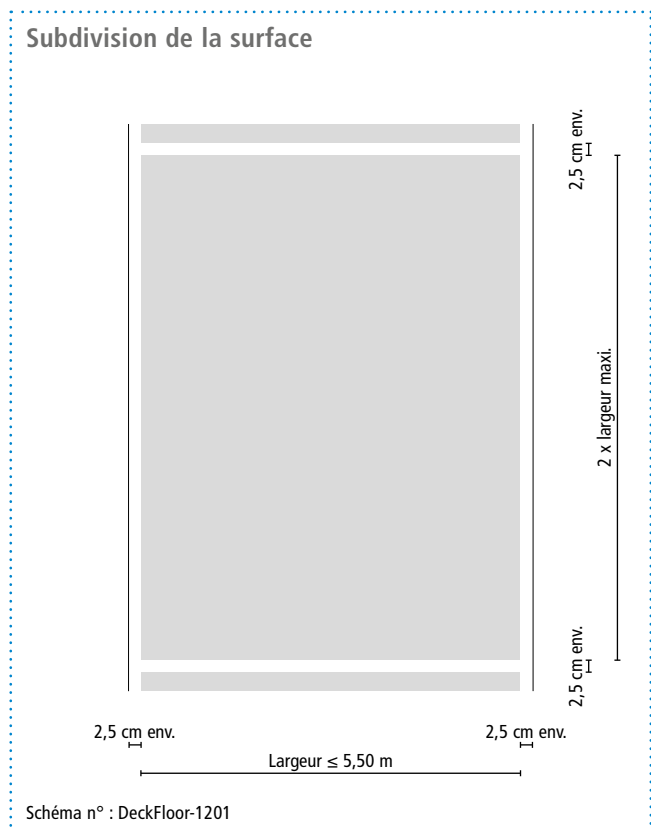

Surface

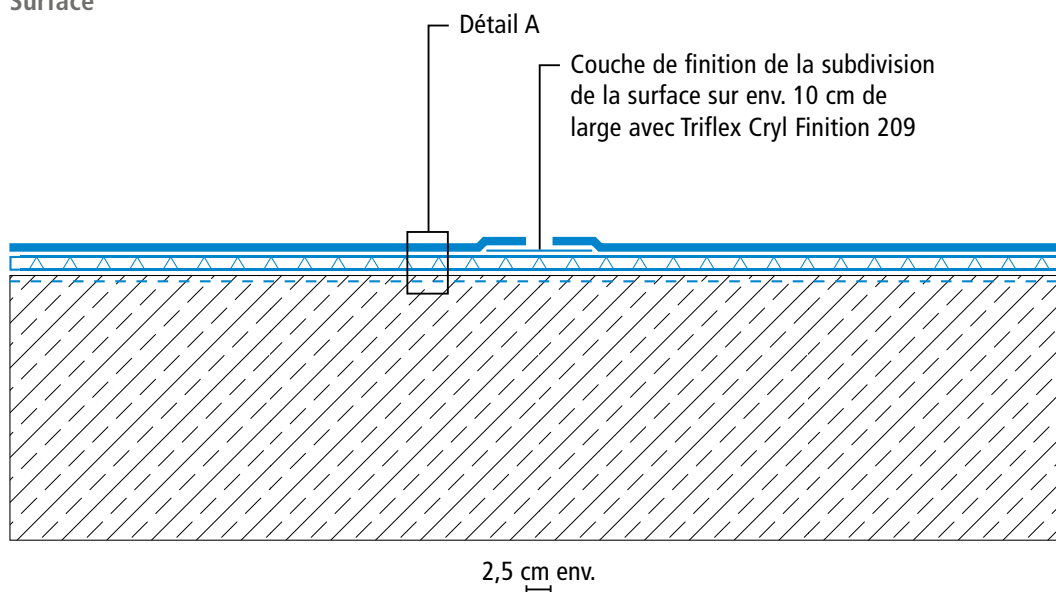

Triflex DeckFloor Variante 1



Schémas du système

Raccord mural

Structure du système – Détail D

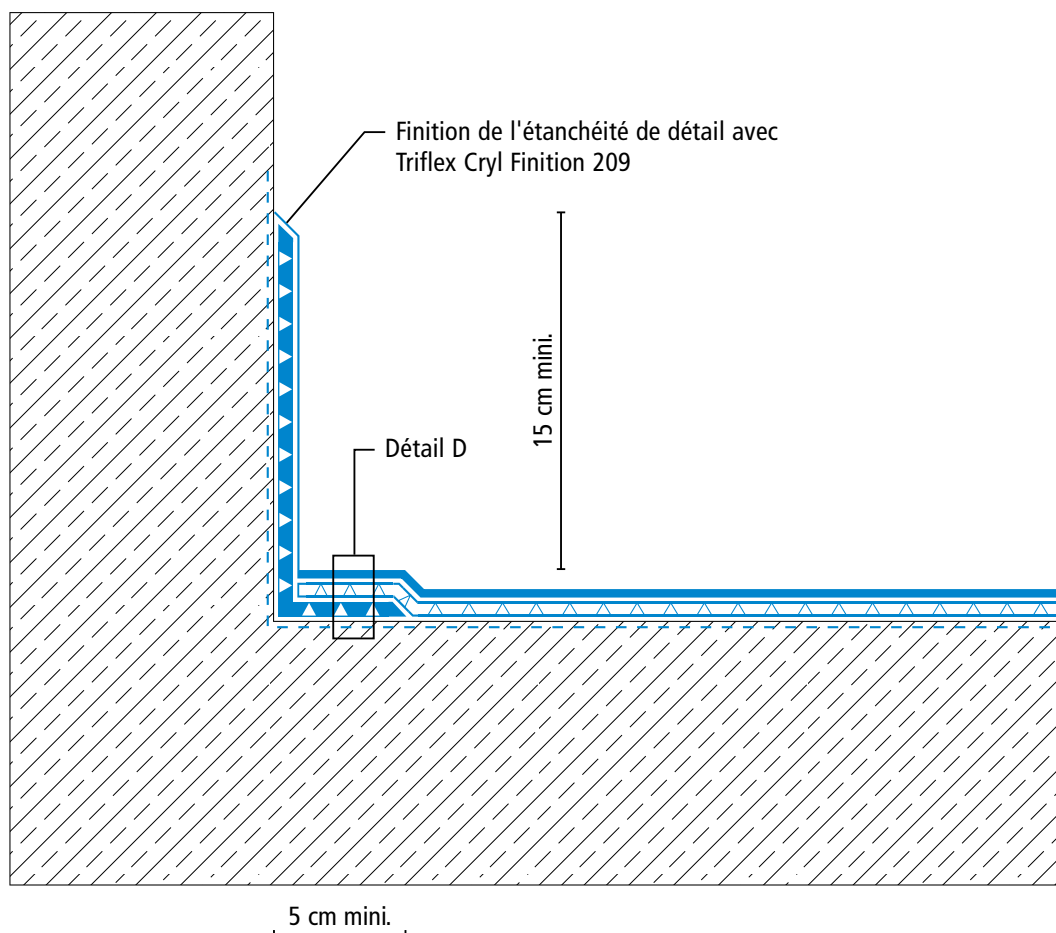
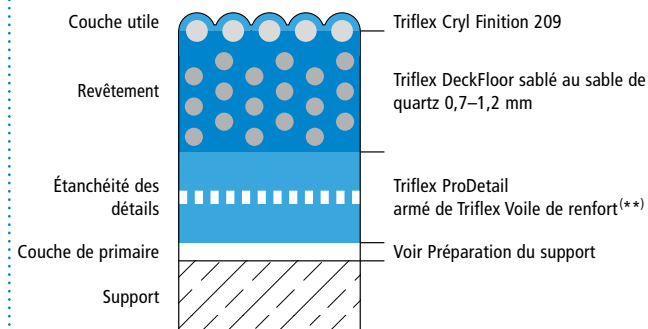

Triflex DeckFloor Variante 1



Schémas du système

Raccord de tubulure

Structure du système – Détail D

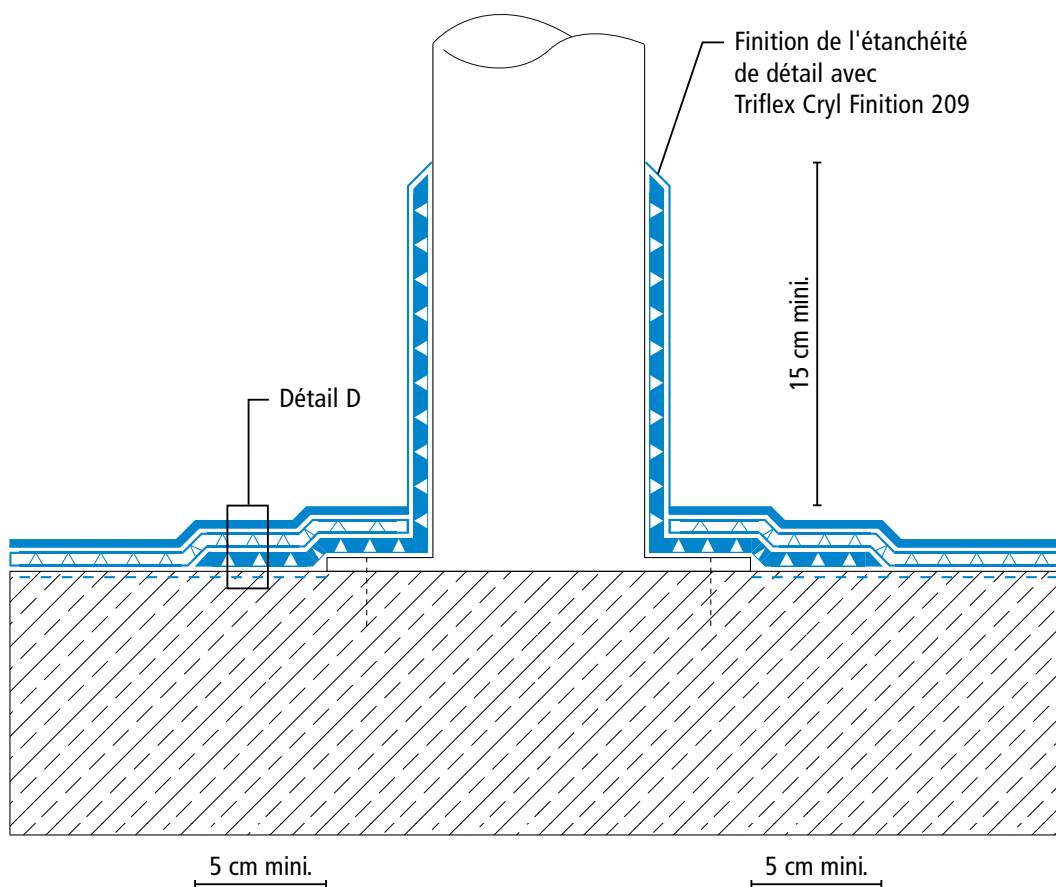
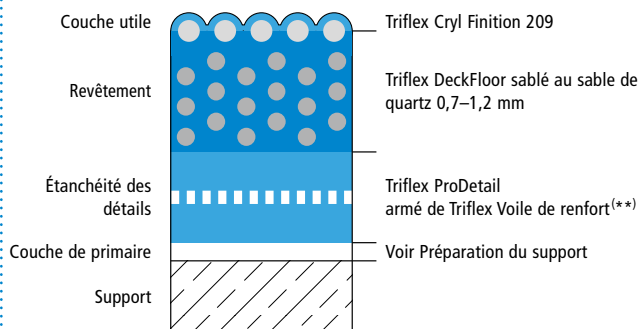

Triflex DeckFloor Variante 1



Schémas du système

Arête

Structure du système – Détail D

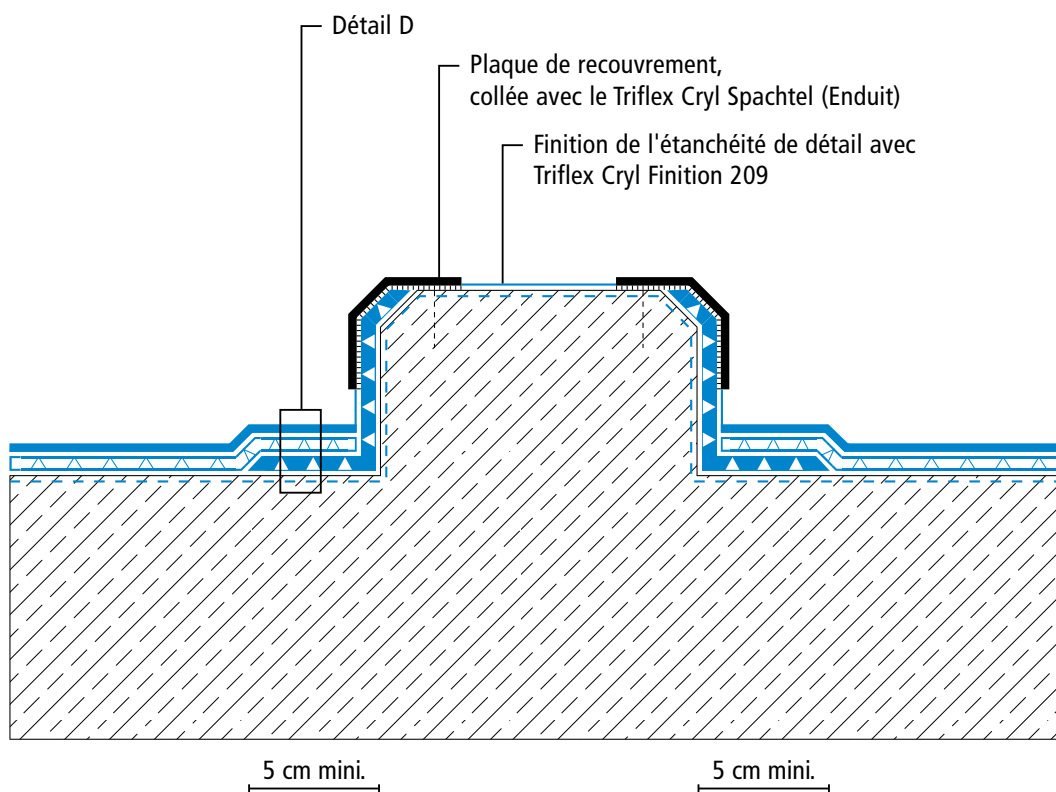
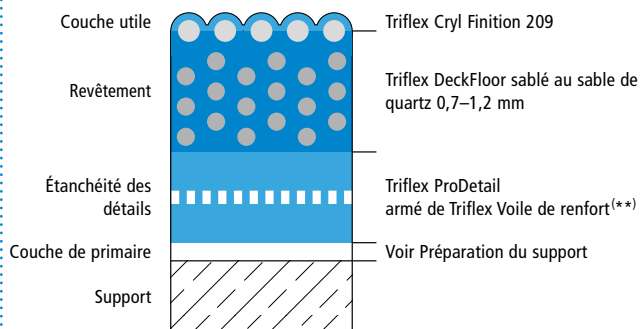

Triflex DeckFloor Variante 1



Schémas du système

Naissance / Gouttière

Structure du système – Détail D

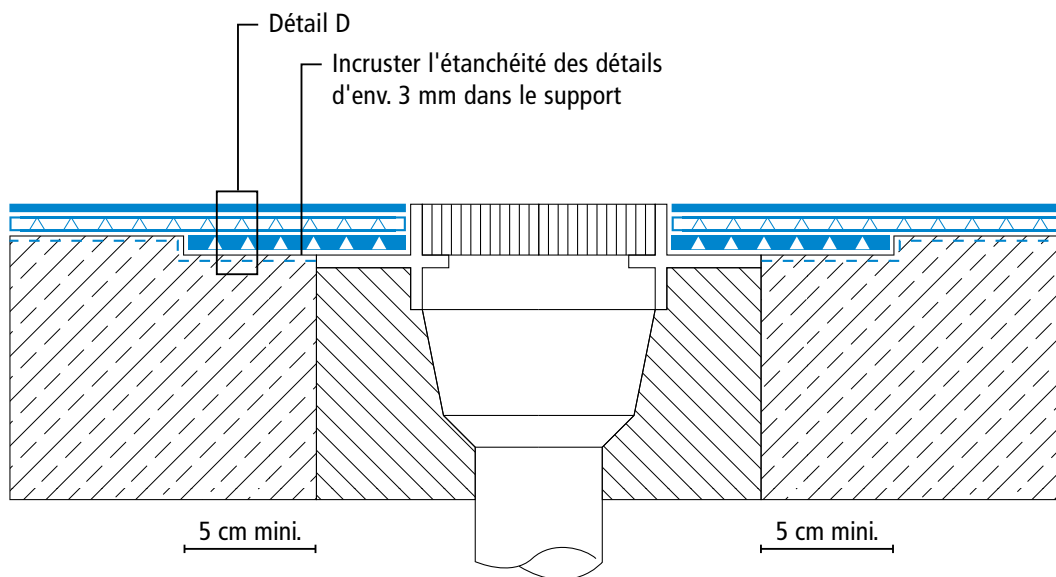
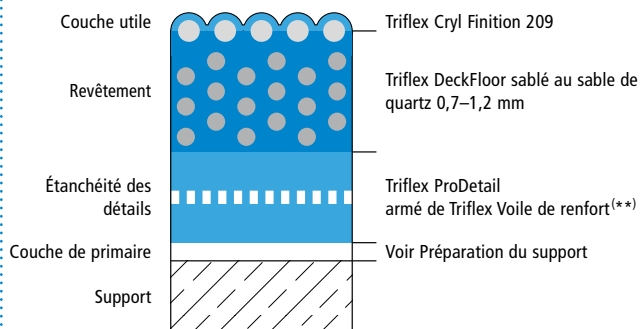

Triflex DeckFloor Variante 1



Schémas du système

Joint de reprise

Structure du système – Détail D

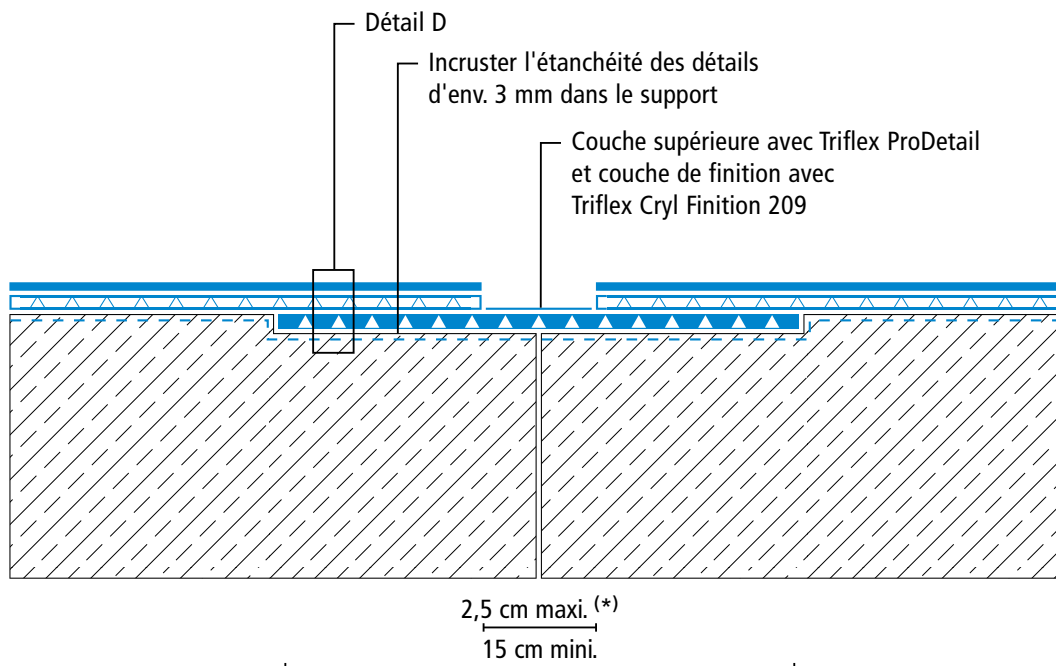
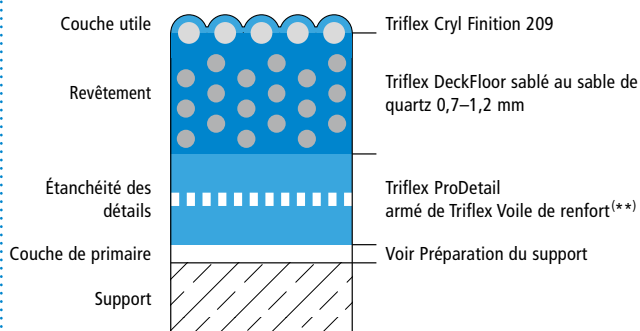

(*) Emplacement pour de revêtement et couche utile (voir description du système)

(**) Triflex Voile de renfort ou Triflex Voile de renfort PF

Les écarts de hauteur sur les chevauchements du voile de renfort sont grossis dans les schémas.

Triflex DeckFloor Variante 1



Schémas du système

Joint de dilatation surface

Structure du système – Détail G

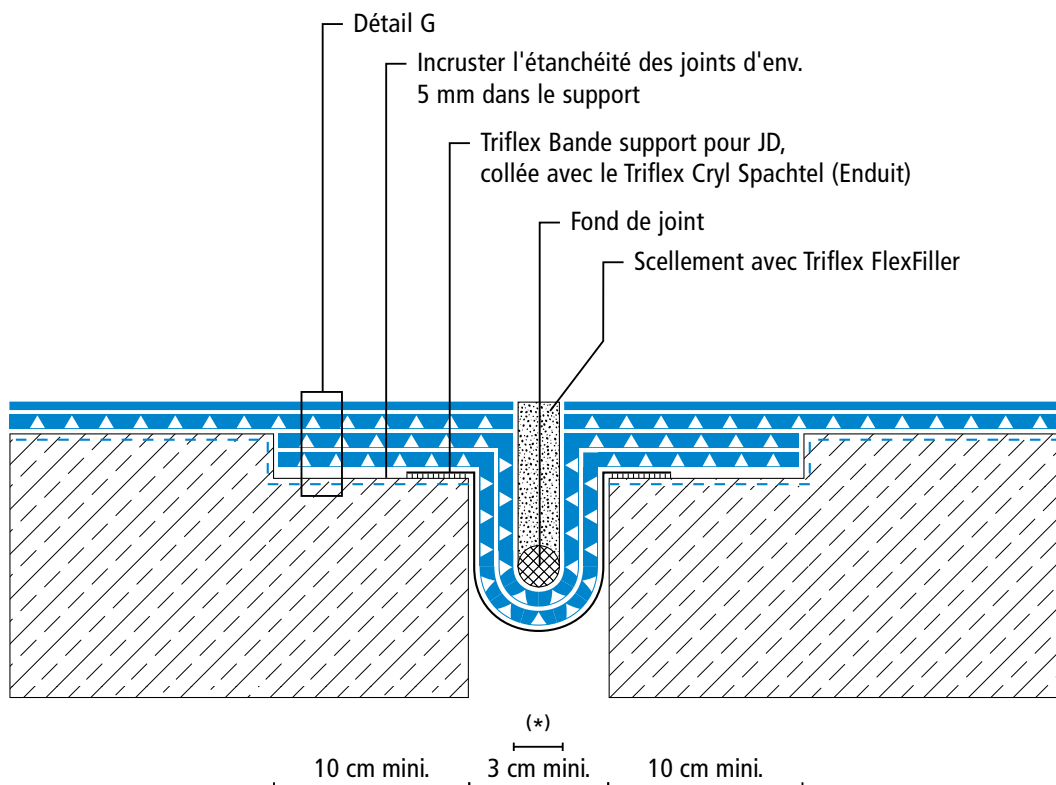
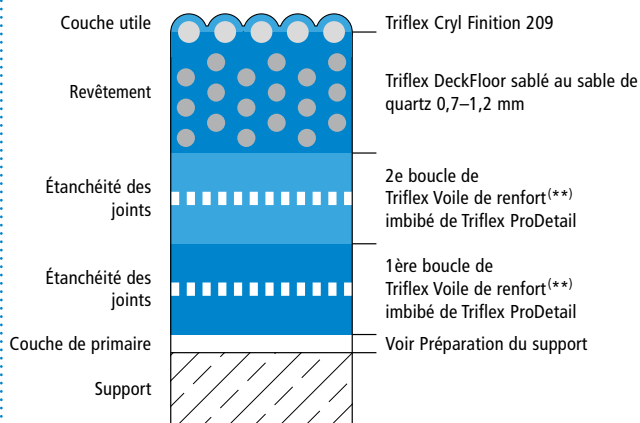

(*) Emplacement pour de revêtement et couche utile (voir description du système)

(**) Triflex Voile de renfort ou Triflex Voile de renfort PF

Les écarts de hauteur sur les chevauchements du voile de renfort sont grossis dans les schémas.

Triflex DeckFloor Variante 1



Schémas du système

Joint de dilatation raccord mural

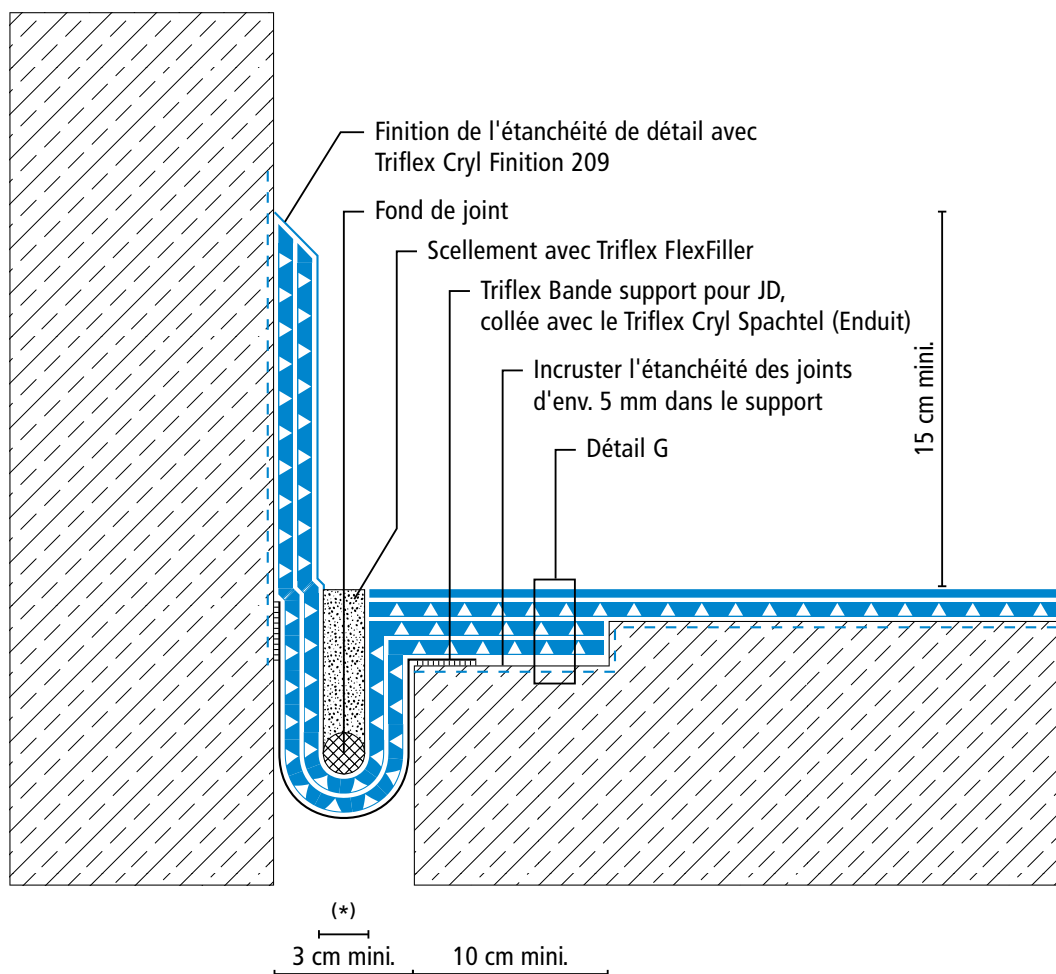
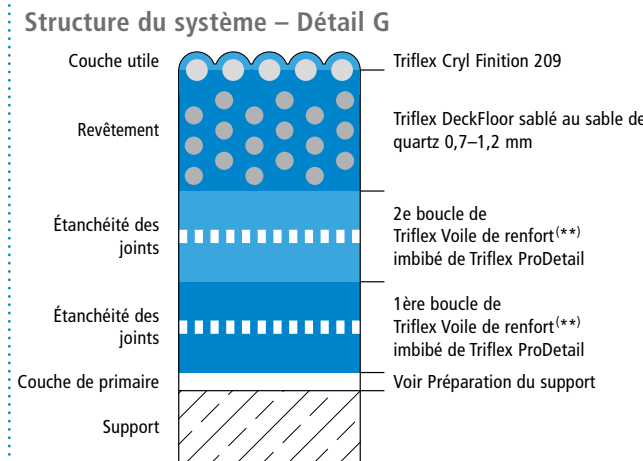

(*) Emplacement pour de revêtement et couche utile (voir description du système)

(**) Triflex Voile de renfort ou Triflex Voile de renfort PF

Les écarts de hauteur sur les chevauchements du voile de renfort sont grossis dans les schémas.